

DURCHLAUFSCHNEIDER

ICC 25



MHS
Schneidetechnik GmbH

**Die Produktivität im Bereich
SB-Produkte ist neu definiert.**

SPEZIFISCHE VORTEILE:

- Kontinuierliche Produktion basierend auf automatischer Zuführung
- max. Kapazität: 4,5 t/h
- 500 Abschnitte / Minute
- Einlegelänge unbegrenzt
- Einfache und schnelle Reinigung
- Lichtschranke für unterschiedliche Produktlängen

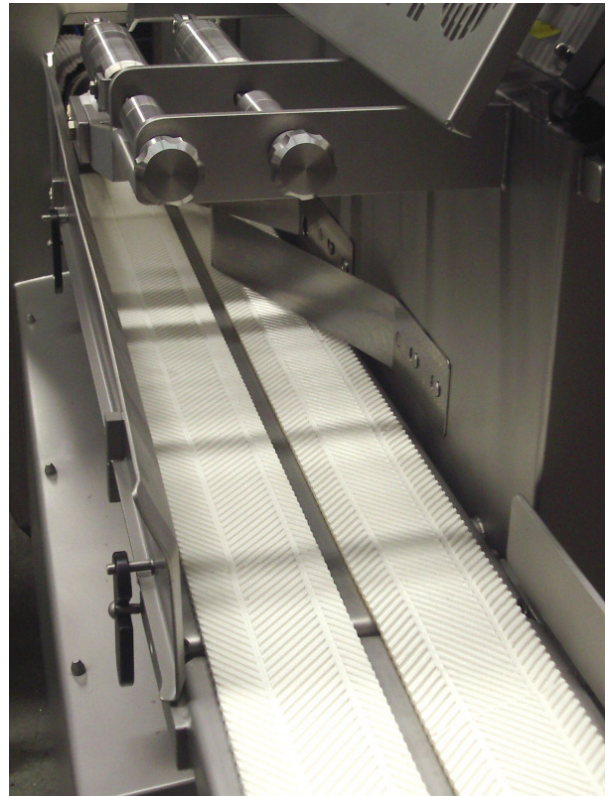

TECHNISCHE DATEN

Abschnitte / Minute	200 – 500 alternativ 130 - 300
Scheibenstärke	Stufenlos verstellbar
Max. Produktlänge	Endlos
Produktquerschnitt in mm (B x H)	250 x 180
Abmessungen ohne Austrageband in m (L x B x H)	2,53 x 1,10 x 1,62
Länge mit Austrageband in m	3,60
Anschlusswerte	400 V / 8,5 kW
Druckluftanschluss	6 bar
Gewicht	730 kg

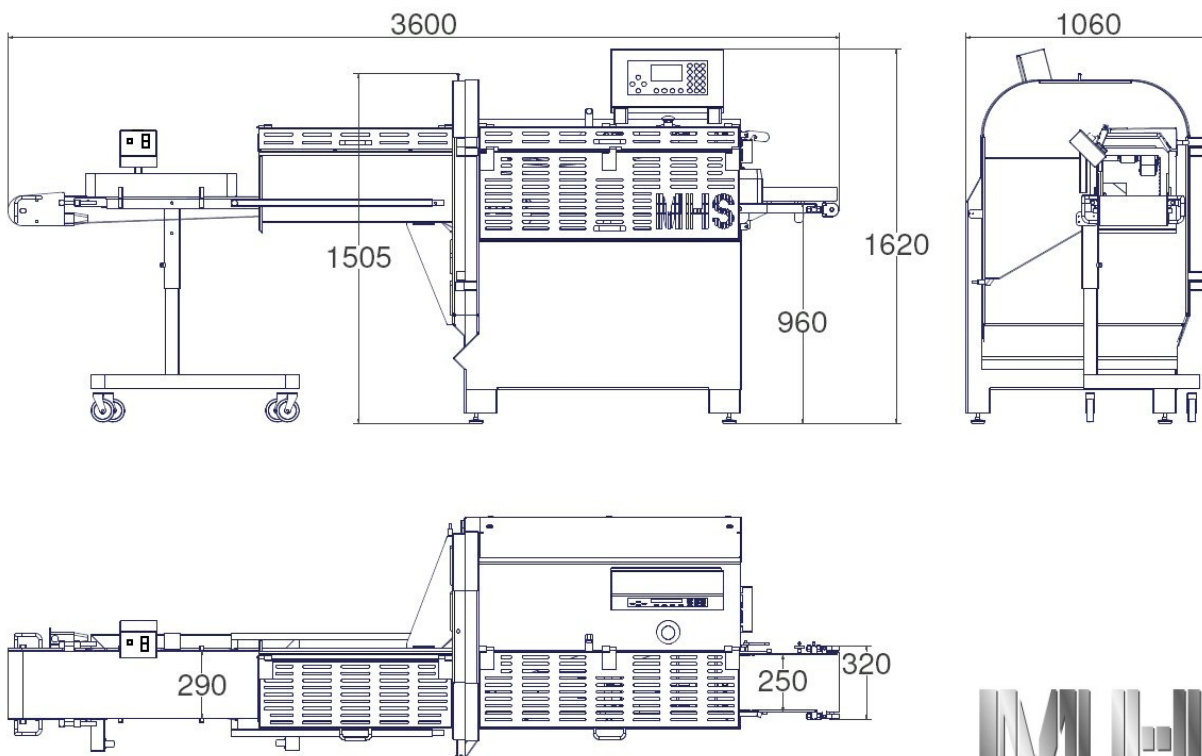

MHS

Schneidetechnik GmbH
 Seestraße 7 D – 74232 Abstatt
 Phone +49 7062 / 91 08 40
 Fax +49 7062 / 91 08 42
www.mhs-schneidetechnik.com